

TILHENGER BRUKERHÅNDBOK

BRUKSANVISNING • VEDLIKEHOLD • GARANTI

RESPO

.....
MODELL

.....
UNDERSTELLSNUMMER

V610 _ _ _ _ _

.....
KUNDENAVN

.....
KJØPSDATO

.....
NAVN OG SIGNATUR FORHANDLER

Gratulerer!

Du har nå blitt eier av en Respo tilhenger, et av de mest fremgangsrike merkene på det Norske markedet!

Våre hengere tilfredsstiller alle de relevante internasjonale kvalitetskrav.

For å understreke dette har vi innført fem års garanti mot fabrikkfeil. Les mer om dette på side 12.

Lykke til med din nye Respo tilhenger!

Vennligst ta deg tid til å lese denne bruksanvisningen og vedlikeholdsinstruksjonene nøye før du tar din nye tilhenger i bruk. Dette vil gjøre at du vil kunne få maksimalt ut av bruken av din henger og hjelpe deg med å ha en godt vedlikeholdt henger som holder i mange år.

Dersom du har spørsmål eller trenger bistand med vedlikeholdet av din Respo tilhenger, ber vi deg ta kontakt med din lokale Respo forhandler.

For service og reparasjoner tar du også kontakt med din lokale Respo forhandler, dette for å sikre at deler og arbeid er av rett kvalitet.

Takk for at du kjøpte en Respo tilhenger!

Respo Tilhenger AS

Ta hengeren i bruk

Koble på:

- 1 Plasser kulekoblingen over hengerfestet på bilen og press/senk ned slik at kulekoblingen låser seg på bilens tilhengerfeste.
- 2 Fest sikkerhetswiren til bilens tilhengerfeste og koble hengerens støpsel til bilens kontakt. Bruk adapter (7 eller 13pol) om nødvendig.
- 3 Forsikre deg om at kulekoblingen er festet forsvarlig:

(SE FIGUR 1).

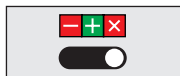

• rød "x" – indikerer at kulekoblingen er ulåst posisjon;

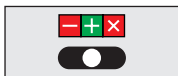

• grønn "+" – indikerer at kulekoblingen er riktig festet;

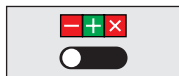

• rød "-" – indikerer at kulekoblingen ikke er ordentlig festet. Og at man ikke kan kjøre.

Figur 1:

- 4 Dersom tilhengeren er utstyrt med brems, sørg da for å frikoble håndbrekket før kjøringen starter.
- 5 Før kjøring starter må nesehjulet heves. Bruk skruhåndtaket, (1) skru opp hjulet (2) til låst posisjon, slik at dette ikke kan snurre under kjøring. Spaken til nesehjulsholderen (3) åpnes, nesehjulet heves helt opp. Deretter låses spaken (3) og man er klar til kjøring.

(SE FIGUR 2).

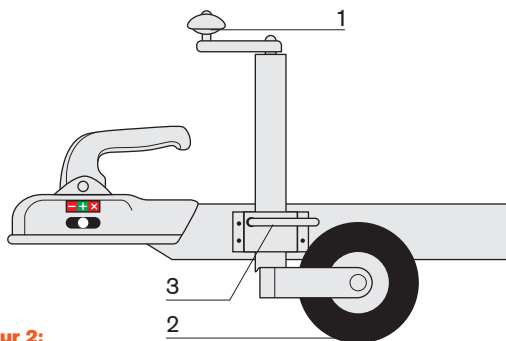

Figur 2:

- 6** Når du kobler fra, trekk i håndtaket slik at kulekoblingen åpner seg og slipper bilens tilhengerfeste. Koble fra hengerstøpselet.
- 7** Dersom hengeren har nesehjul, åpner du spaken (3) og senker nesehjulet helt ned før du skrur til spaken. Deretter bruker du skruhåndtaket (1) for å heve hengeren opp i ønsket posisjon.
- 8** Bruk stoppeklosser for å forhindre at hengeren flytter på seg eller dra på håndbrekket dersom det finnes.
- 9** Stram til hjulboltene etter første tur!

NB! Alle tilhengere med påløpsbrems, uansett fabrikat, er i dag utstyrt med automatisk ryggesperre. Dette gjør at du også kan rygge hengeren med last i oppoverbakke. Den automatiske ryggesperren innebærer at du må parkere hengeren med draget i retning nedover, dersom du skal sette fra deg hengeren i en bakke.

Lasting

I henhold til gjeldene regelverk er det kjøretøyets sjåfør som er ansvarlig for at tilhenger er forsvarlig lastet. Det innebærer vekt, sikring av last og hvordan tilhengeren er lastet.

Overlasting, feil lasting og mangelfull sikring av last er ulovlig og kan føre til farlige situasjoner. Brudd på gjeldene regler kan straffes med gebyrer og forelegg.

HUSKELISTE

- Gjør deg kjent med maks nyttelast for din henger (Se i vognkortet).
- Beregne vekt på ditt hengerlass før hver tur og fordel lastens vekt jevnt over hengeren slik at den er i god balanse.
- Sidestøtter (båthengere) og karmen (varehengere) er ikke beregnet for å bære høy punktbelastning.
- Bruk godkjente lastestropper for sikring av last. Dette bidrar til at lasten ikke sklir og forflytter seg under kjøring.
- Påse at lasten ikke stikker ut på siden av tilhengeren (dersom lasten stikker ut mer enn 1 m bak, må den merkes). For båthengere er det noe andre regler. Se Kjøretøyforskriften for gjeldene regler.
- For maksimal kulevekt (vekten som kulekoblingen kan ha på bilens hengerfeste) sjekk bilen og tilhengerens vognkort for tillatt koblingslast.
- Er du usikker på tilhengerens kulevekt, kan du for eksempel benytte en badevekt under nesehjulet når hengeren er frikoblet fra bilen. Kjøring med negativ kulevekt må aldri forekomme. Har du spørsmål, ta kontakt med din lokale forhandler eller Statens Vegvesen.

Sjekkliste før du kjører:

- At tilhengerens kulekobling og bilens tilhengerfeste er i god stand;
- At tilkoblingen mellom henger og bil er korrekt. Dette må testes. Pass på at tilhengerens sikkerhetswire er festet før testing;
- At alle lys/lamper på tilhengeren virker;
- At hjulboltene er dratt til. For ny henger eller ved bytte av hjul, husk å ettertrekke hjulboltene etter en kort kjøretur;
- At karmen, evt. luker og dører er lukket igjen og sikret;
- At høyden på bilens tilhengerfeste (topp kule) er tilpasset slik at tilhengeren er i balanse;
- Dekktrykk og dekkbalanse. Alle tilhengere fra Respo leveres med avbalanserte hjul. Feil trykk/ujevnt trykk i dekkene og/eller ubalanse i dekkene, kan forårsake unødvendig slitasje og skader. I tillegg kan det være svært ubehagelig å kjøre med. anbefalt dekktrykk er:
 - R13/R14 > 2.5 bar
 - R13C/R14C > 3.5-4.5 bar

HUSKELISTE

- Alle Respo tilhenger leveres med M+S dekk (helårsdekk).
- Det er ikke anbefalt å la håndbrekket stå på når hengeren står parkert over lengre tid.
- For båthengere: Før sjøsetting og båtopptak er det viktig at du tar ut hengerstøpselet fra bilens kontakt samt at lampene vippes ut til siden, før du kjøre i vannet. Når båthengeren blir kjørt ut i vannet, skal du stoppe når vannet når til felgkanten.
- Til Respo båthengere leveres det flere typer vinsjer, med mekanisk brems eller automatisk brems. Det er viktig at man gjør seg kjent med vinsjen funksjoner og egenskaper, før bruk. Se evt. separat brukerhåndbok for din aktuelle vinsj.
- Mønsterdybden må for sommerdekk ikke være under 1.6mm. For vinterdekk må mønsterdybden ikke være under 3.0 mm.
- Før kjøring med båt, må båten alltid sikres forsvarlig på henger. Det er viktig at det brukes tilstrekkelig antall godkjente stropper. Har du spørsmål om hvordan du stropper din båt, ta kontakt med din lokale Respo forhandler.

Vedlikehold

- Godt renhold er like viktig for din tilhenger som for din bil. Husk derfor å jevnlig vaske din tilhenger, det er spesielt viktig etter kjøring på veier som er saltet. Uten renhold kan saltet kan forårsake korrosjonsskade på tilhengeren.
- En tilhenger trenger også vedlikehold. Dette kan utføres hos din lokale Respo forhandler eller et autorisert hengerverksted.
- Det anbefales å ta service på hengeren en gang i året eller for hver 10.000 km. Vi gjør oppmerksom på at manglende vedlikehold påvirker garantiens gyldighet.

Vedlikehold du eventuelt kan gjøre selv:

- Sjekke at lys og lamper er hele og virker.
- Sjekk lufttrykket i dekkene jevnlig. Sjekk også mønsterdybde og slitasje.
- Rensing av hengerkontakten med smørespray/ kontaktspray, vil forhindre oksidering.

For å kunne påberope seg 5 års garanti, forutsetter det ett (1) årlig servicebesøk hos din lokale Respo forhandler eller annet autorisert hengerverksted godkjent av Respo.

-
- Dersom kulekoblingen er treg, smør punktene som er anvist i figur 1. eller ta kontakt med en Respo forhandler.

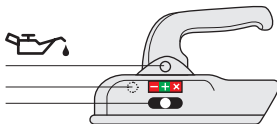

Figure 1:

Garanti

- Garantitiden er 5 (fem) år fra leveringsdato.
- Garantien omfatter fabrikkasjons- og materialfeil.
- Forutsetningen for garanti er at reklamasjonskjema er korrekt utfyllt, og sendt din lokale Respo forhandler.
- Bruk av produktet skal være i henhold til denne brukerveiledningen.
- Garantien gjelder ikke slite- og forbruksdeler som dekk, bremser, etc. (Som slites som følge av normal bruk)
- Garantien omfatter ikke skader som følge av feil belastning eller uriktig bruk.
- Garantien omfatter ikke arbeidskostnader dersom reparasjon er utført av andre enn forhandlere godkjent av Respo.
- Følgeskader og økonomiske utgifter eller tap av inntekter grunnet feil ved produktet dekkes ikke.
- Funksjonssvikt grunnet feil bruk dekkes ikke av garanti.
- Leie av erstatningsprodukt eller kostnader ved frakt av henger til og fra verksted dekkes ikke.
- Skader som følge av at hengeren ikke har vært benyttet i lengre perioder.
- Feil som oppstår pga. bruk av uoriginale reservedeler eller reparasjoner utført av andre enn forhandler godkjent av Respo.

Tekniske data

Respohengere er produsert i henhold til EU direktiver og ISO kvalitetskrav, som står oppført i hengerens COC dokument.

Alle Respotilhengere har:

- Et Respo fabrikkmerke på høyre side av hengeren/draget eller rammen;
- Et 12V strømnnett som omfatter sidemarkeringslys, blinklys, bremselys, baklys, ryggelys, skiltlys, pluggkontakter og hengerkontakt;
- Bak, front og side reflektorer.

Koblingskjema for hengerkontakt

13 pins

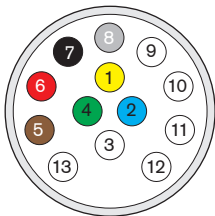

Nr	Navn på lampe	Farge
1	Venstre blinklys	Gul
2	Tåkelys	Blå
3	Jording for leding 1-8	Hvit
4	Høyre blinklys	Grønn
5	Høyre baklys og skiltlys	Brun
6	Bremselys	Rød
7	Venstre baklys og skiltlys	Svart
8	Baklys/Ryggelys	Grå
9	Ikke i bruk	
10	Ikke i bruk	
11	Ikke i bruk	
12	Ikke i bruk	
13	Ikke i bruk	

7 pins

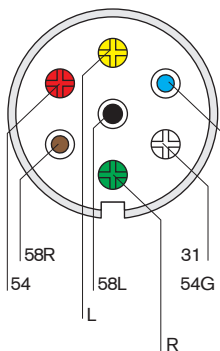

Kontakt	Lampenavn	Cab. color
L	Venstre blinklys	Gul
54G	Tåkelys	Blå
31	Jord	Hvit
R	Høyre blinklys	Grønn
58R	Høyre baklys	Brun
54	Høyr og venstre bremselys	Rød
58L	Venstre baklys	Svart

Dato

Service utført:

Sign.

Dato

Service utført:

Sign.

Dato

Service utført:

Sign.

Dato

Service utført:

Sign.

Dato

Service utført:

Sign.

Dato

Service utført:

Sign.

Dato

Service utført:

Sign.

Dato

Service utført:

Sign.

Dato

Service utført:

Sign.

Dato

Service utført:

Sign.

Dato

Service utført:

Sign.

Dato

Service utført:

Sign.

For mer informasjon se:

www.respotilhenger.no

God tur!

ISO 9001:2008
BUREAU VERITAS
Certification

